

ВЪПРОСНИК ЗА ПОДБОР НА ПРУЖИНА НА НАТИСК

ХЕНЛИХ ООД • BG-4003 Пловдив • ул. Пере Тошев 63

| | | | |
|-------------|--|---------|--|
| Фирма | | Телефон | |
| Личност | | Факс | |
| Длъжност | | Мобилен | |
| Град, адрес | | E-Mail | |

ДАНИ ЗА ФОРМАТА И РАЗМЕРИ В МИЛИМЕТРИ

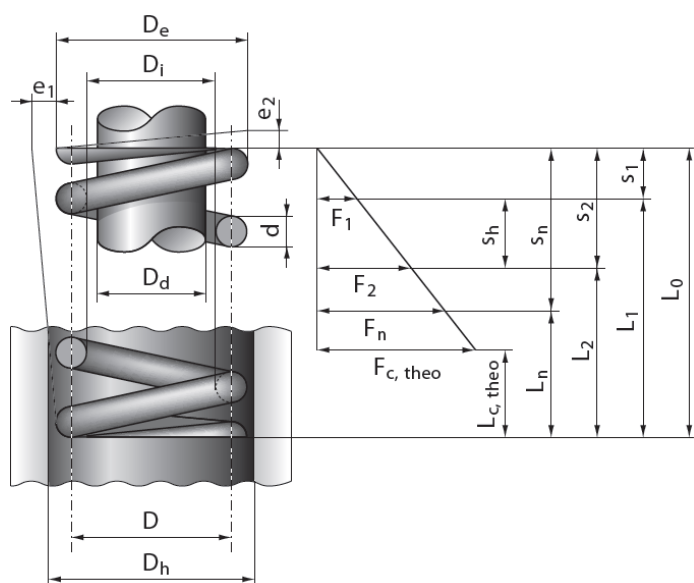

* необходим параметър за оферта

| | | | | | |
|------------------|--|----|------------------|--|-----|
| d* | | mm | S ₁ | | mm |
| D _e * | | mm | S ₂ | | mm |
| D _i * | | mm | S _n | | mm |
| D | | mm | S _h | | mm |
| D _d | | mm | F ₁ | | N |
| D _n | | mm | F ₂ | | N |
| L ₀ * | | mm | F _n | | N |
| L ₁ | | mm | e ₁ | | mm |
| L ₂ | | mm | m* | | mm |
| L _n | | mm | n* | | бр. |
| L _c | | mm | n _t * | | бр. |

n – работни навивки

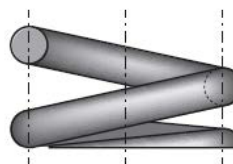
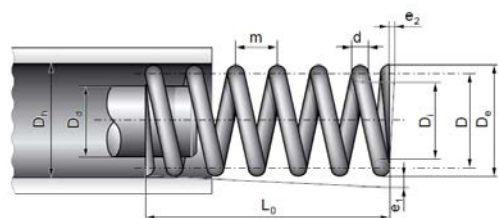
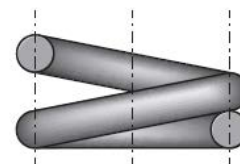
 n_t – общ брой навивки

 притиснати и
шлифовани краища

 притиснати
краища

ТЕХНИЧЕСКИ ПАРАМЕТРИ

| | | | | |
|---------------------|-------------------------------------|------------|---------------------------|----|
| Форма на краищата | притиснати и шлифовани /стандартно/ | | притиснати | |
| Посока на навивките | дясно /стандартно/ | | ляво | |
| Материал* | пружинна стомана 1.1200 | | неръждаема стомана 1.4310 | |
| | друг | | | |
| Защитно покритие | без /стандартно/ | оксидиране | поцинковане | |
| Брой пружини* | Работна температура мин./макс. | | / | °C |

ДОПЪЛНИТЕЛНИ ДАНИ И ЗАБЕЛЕЖКИ