

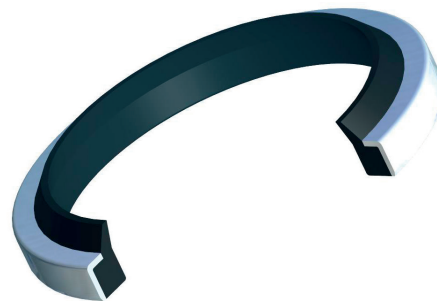

Чистач NBR/метал А37

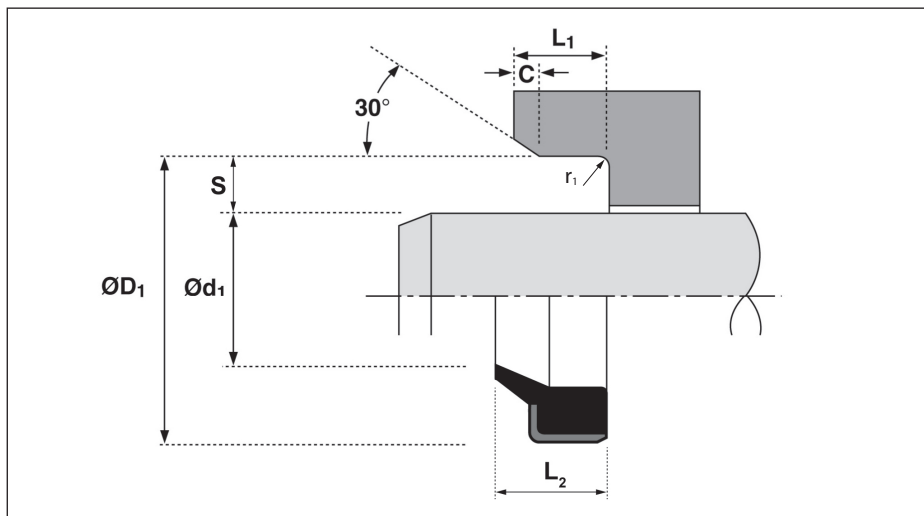

РАБОТНИ УСЛОВИЯ

v max.	1,0 m/s
Температурен обхват	-30°C до +100°C

КАНАЛ ЗА ВГРАЖДАНЕ

ТОЛЕРАНСИ НА МОНТАЖНИЯ КАНАЛ	
$\varnothing d_1$	f9
$\varnothing D_1$	H 8
L_1	+0,2 -0

ГРАПАВОСТ			
		Ra μm	Rt μm
работни пов-ни	$\varnothing d_1$	0,1 – 0,4	4
статични пов-ни	$\varnothing D_1$	3,2	16
челни пов-ни	L_1	3,2	16

КАНАЛНИ ФАСКИ И РАДИУСИ					
ширина канал	L_1	3,5	5,0	7,0	> 7
мин. фаска	C	0,8	1,0	1,2	1,5
макс. радиус	r_1	0,4			

ОПИСАНИЕ

Чистачите А37 се изработват от NBR с пръстен от метален винкел, облечен отвън с еластомер. Металният пръстен дава голяма устойчивост и позволява вграждане в канални отвори с допуск по ISO-H 8. Външната обвивка от NBR позволява по-груби монтажни повърхнини и същевременно пази от корозия.

МЕДИИ

NBR-чистачът А37 е приложим за работа с въздух и хидравлични течности на основата на минерални масла. Кратковременно са допустими работни температури до -40°C.

По заявка може да предложим като алтернатива чистачи от FPM (Viton®)/метал от Тип А37 за температури до +200°C и труднозапалими течности на основата на синтетика или естери. Обърнете се към нашите специалисти.



Чистач NBR/метал А37



Основни размери

Показаните размери
съответстват на ISO-6195-B

ОБОЗНАЧАВАНЕ

Чистач А37 – 50 x 60 x 7/10

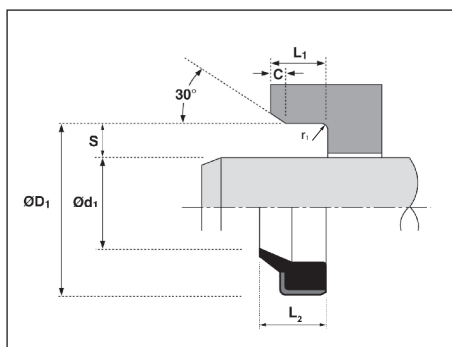

Забележка	$\varnothing d_1$ f9	$\varnothing D_1$ H8	L_1 +0,2	L_2	s
	6	13	3	4,5	3,5
A37 M	8	14	3,5	5	3
	10	16	3	4	3
	12	18	3,5	5	3
A37 M	12	20	4	6	4
	14	20	3,5	5	3
	14	22	3	4	4
	15	21	3,5	5	3
	16	22	3	4	3
	16	26	5	8	5
	18	28	5	7	5
A37 M	20	28	3,5	5	4
	20	30	5	7	5
ISO	20	30	7	10	5
A37 M	22	28	5	7	3
	22	32	5	7	5
ISO	22	32	7	10	5
	25	33	4	7	4
	25	35	5	7	5
ISO	25	35	7	10	5
	28	38	5	7	5
	28	40	7	10	6
	30	40	5	7	5
A37 M	30	40	7	10	5
	32	40	4	7	4
	32	42	5	7	5
A37 M	32	45	7	10	6,5
	35	45	7	10	5
	36	46	5	7	5
ISO	36	46	7	10	5
	38	48	7	10	5
	40	50	5	8	5
ISO	40	50	7	10	5
A37 M	40	52	7	10	6
	42	52	5	7	5
	45	55	5	7	5
ISO	45	55	7	10	5
A37 M	45	60	7	10	7,5
	48	60	7	10	6
	50	56	5	7	3
	50	60	5	7	5
ISO	50	60	7	10	5
A37 M	50	62	5	8	6
A37 M	50	65	7	10	7,5
A37 M	52	62	7	10	5
	55	63	7	10	4
	55	65	5	7	5
	55	65	7	10	5
	56	66	5	7	5
ISO	56	66	7	10	5
	60	70	5	7	5
	60	70	7	10	5
A37 M	60	75	7	10	7,5
	63	73	5	7	5
A37 M	63	75	7	10	6
	65	75	5	7	5
	65	75	7	10	5
	70	80	5	7	5

Профилната серия непрекъснато се разширява.
Ако не намирате вашия размер тук, се обърнете към нашия екип.



Чистач NBR/метал А37



Основни размери

Показаните размери съответстват на ISO-6195-B

ОБОЗНАЧАВАНЕ

Чистач А37 – 50 x 60 x 7/10

Забележка	$\varnothing d_1$ f9	$\varnothing D_1$ H8	L_1 +0,2	L_2	S
ISO	70	80	7	10	5
	75	83	7	10	4
	75	85	7	10	5
	80	88	7	10	4
ISO	80	90	7	10	5
	85	95	7	10	5
ISO	90	100	7	10	5
	95	105	7	10	5
	100	110	7	10	5
ISO	100	115	9	12	7,5
	105	115	7	10	5
	110	120	7	10	5
A37 M	115	125	7	10	5
	120	130	7	10	5
	150	165	9	12	7,5
A37 M	170	185	10	14	7,5
A37 M	180	195	10	14	7,5
A37 M	200	220	12	16	10

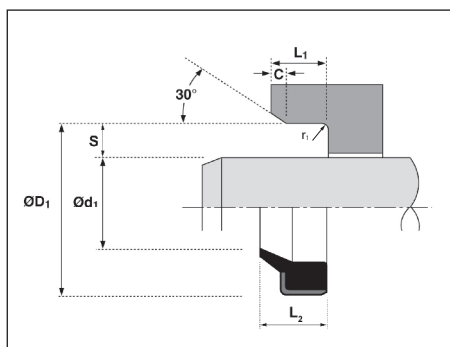

Профилната серия непрекъснато се разширява.
Ако не намирате вашия размер тук, се обърнете към нашия екип.